

**Заказчик – Акционерное Общество  
«Металлургический Завод Балаково»**

**РЕЛЬСОБАЛОЧНЫЙ ЦЕХ АО «МЗ БАЛАКОВО»  
КОМПЛЕКС ПРОКАТНОГО ПРОИЗВОДСТВА**

## **ПРОЕКТНАЯ ДОКУМЕНТАЦИЯ**

**Раздел 4. Конструктивные решения**

**Часть 4. Графическая часть. Конструкции железобетонные**

**Книга 9. Прокатный стан**

**9035.2-КР4.9**

**ТОМ 4.4.9**

**Заказчик – Акционерное Общество  
«Металлургический Завод Балаково»**

**РЕЛЬСОБАЛОЧНЫЙ ЦЕХ АО «МЗ БАЛАКОВО»  
КОМПЛЕКС ПРОКАТНОГО ПРОИЗВОДСТВА**

**ПРОЕКТНАЯ ДОКУМЕНТАЦИЯ**

**Раздел 4. Конструктивные решения**

**Часть 4. Графическая часть. Конструкции железобетонные**

**Книга 9. Прокатный стан**

**9035.2-КР4.9**

**ТОМ 4.4.9**

Генеральный директор

Д.В. Вацура

Главный инженер проекта

К.С. Котов





Фундаментная плита монолитная ФПМ1

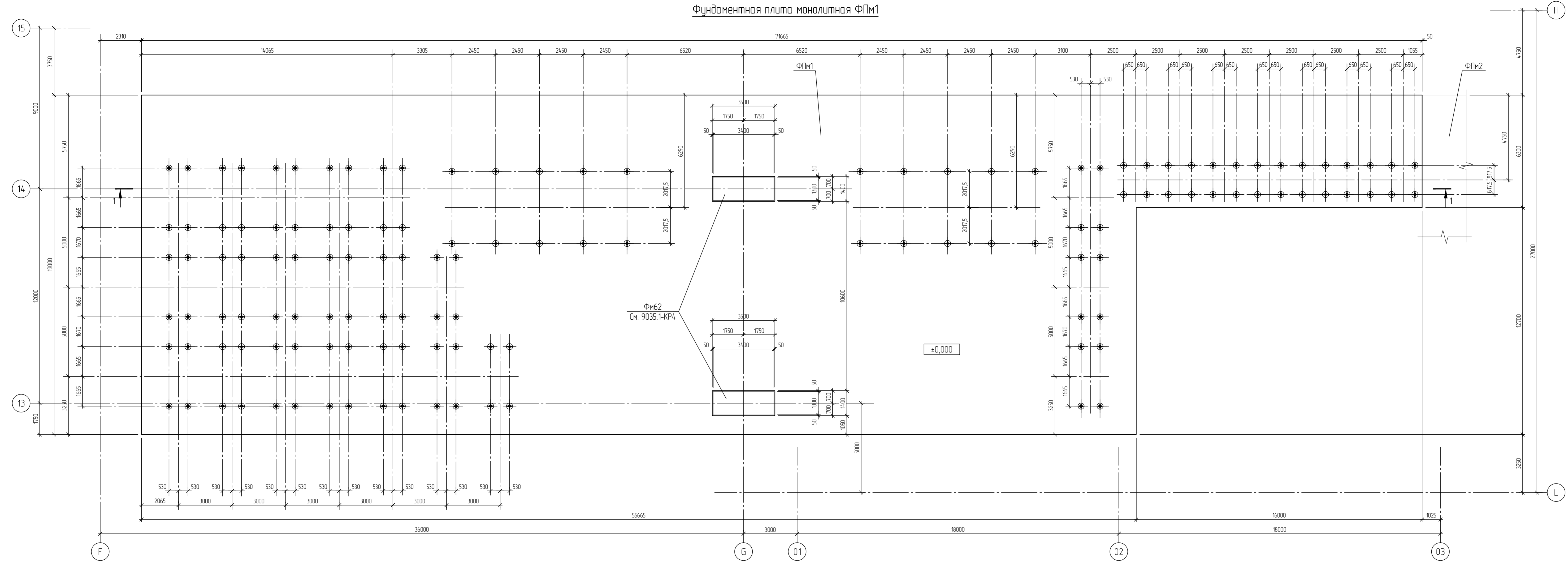

1-1

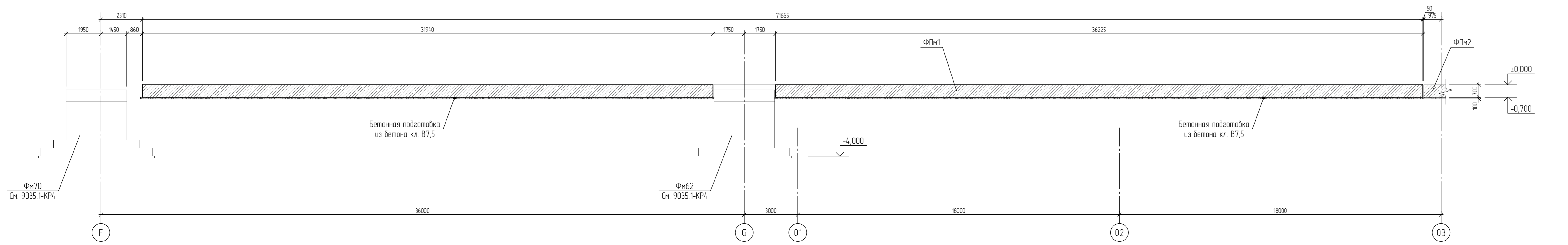

1. Данный лист смотреть совместно с листами 1.3.
2. За относительную отметку 0,000 принят уровень чистого пола электростанционного цеха, что соответствует абсолютной отметке 30,000.
3. Фундаментная плита монолитная ФПМ1 запроектирована из бетона кл. В25 W6 F150.

Имя	Иванов
Фамилия	Иванов
Время	10:00
Дата	2023-10-27

9035.2-КР4.9					
Спроектировано Рельсовым цехом, расположенного на земельном участке с кадастровым номером 16:05:120301:62 по адресу: Саратовская обл., Балаковский муниципальный район, с/пос. Отрад. шоссе Металлургов, 2					
Изм.	Кол-во	Лист	№ док.	Дата	
Разработ	Морозов				
Проверил					
Н.контр.					
Нач.сектора					
Участок сборки вагонных тележек				Страница	Лист
Фундаментная плита монолитная ФПМ1				2	1
Формат А2x3					

Фундаментная плита монолитная ФПМ2

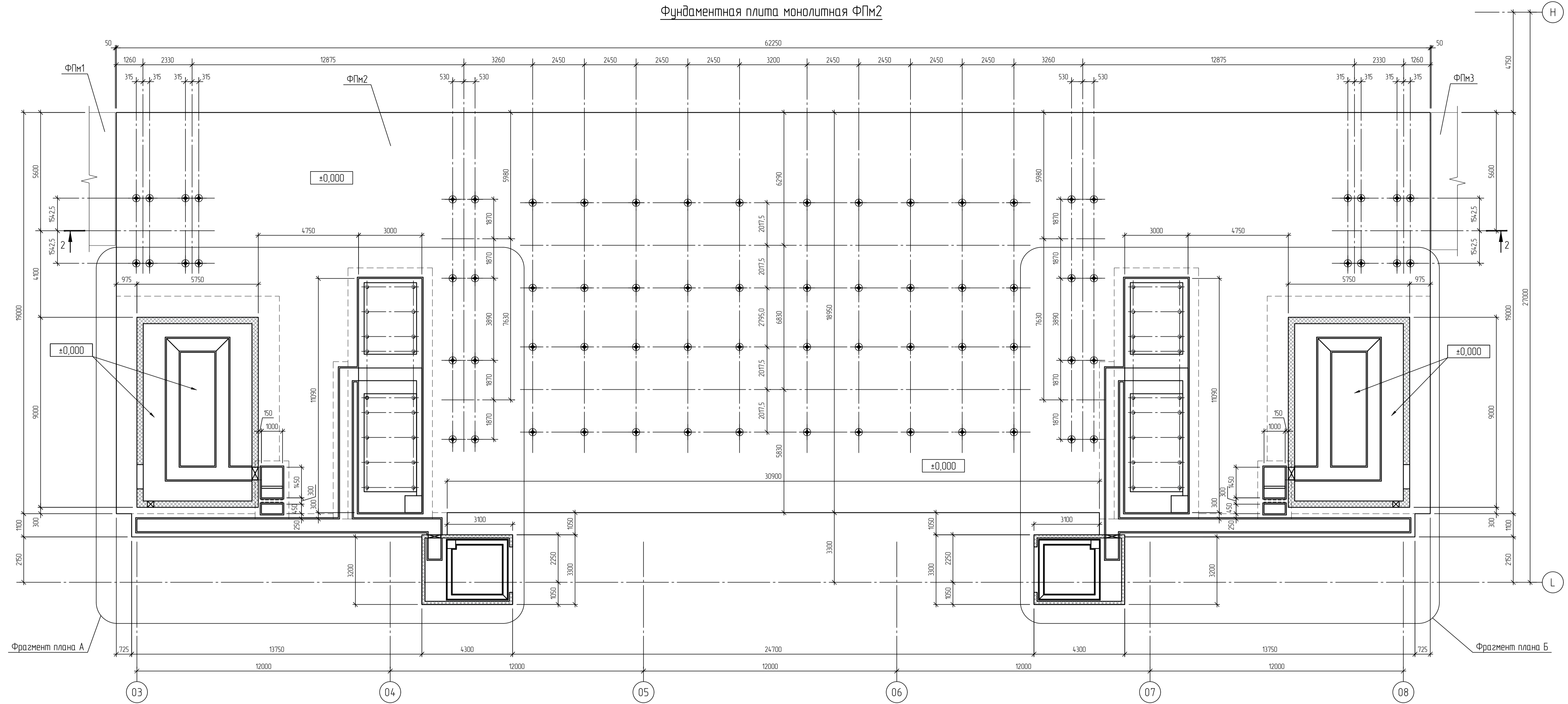

2 - 2

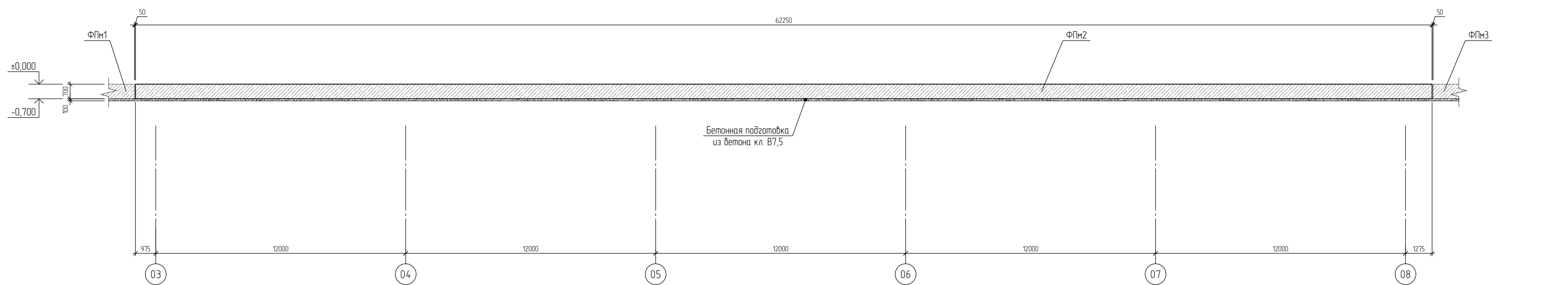

Бетонная подготовка  
из бетона кл. В7,5

1. Данный лист смотреть совместно с листами 1, 2, 4.
2. За относительную отметку 0,000 принят уровень чистого пола электросталеплавленного цеха, что соответствует абсолютной отметке 30,000.
3. Фундаментная плита монолитная ФПМ1 запроектирована из бетона кл. В25 W6 F150.

9035.2-КР4.9					
Строительство Рельсвагонного цеха, расположенного на земельном участке с кадастр. №64-05/120301162 по адресу: Саратовская обл., Балаковский муниципальный район, с. Быков Отрог, шоссе Металлургов, 2					
Изм.	Кач.	Лист	№ док.	Подп.	Дата
Разработ.	Маршанова				
Проверил					
Н. контр.					
Нач. сектора					
Часть сборки балок обжимных катков			Стация	Лист	Листов
			П	3	1
Фундаментная плита монолитная ФПМ2					

Составление  
Исполнение  
Проверка  
Дата

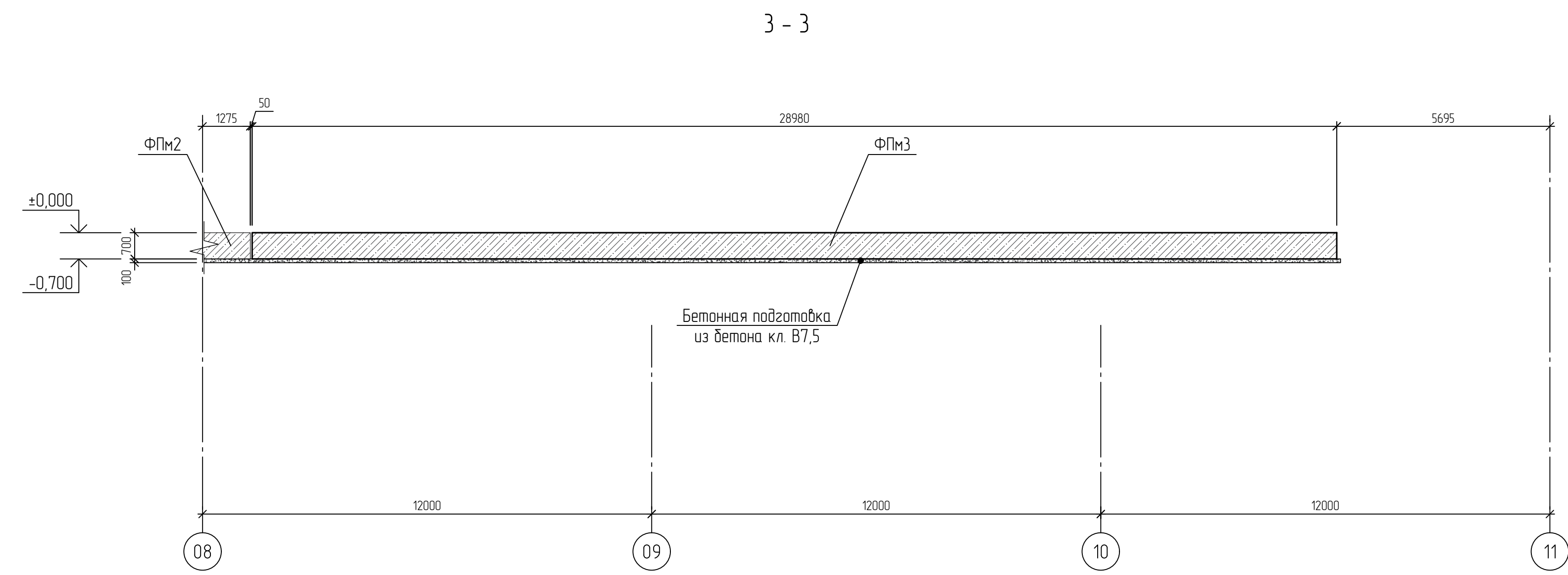
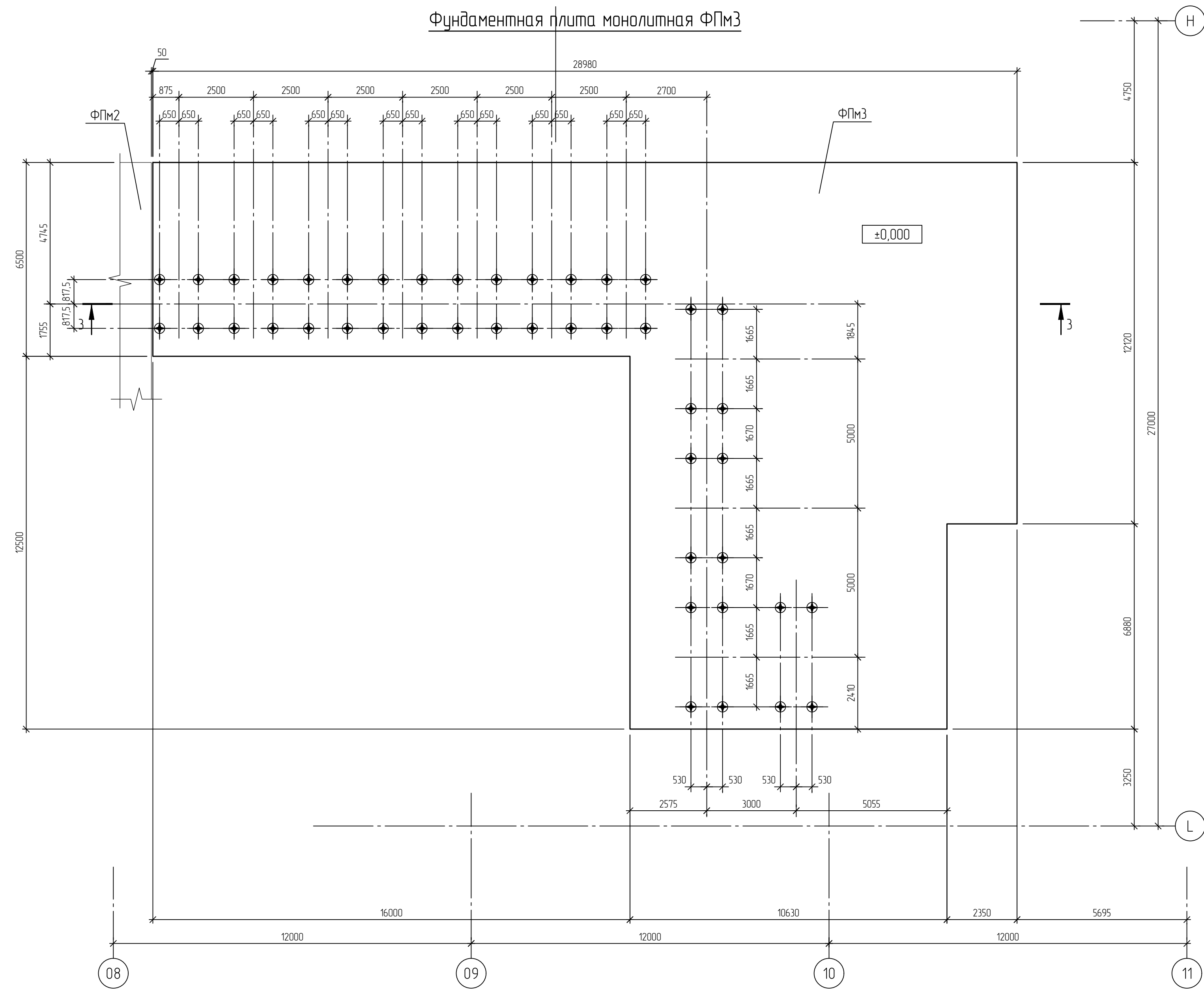

1. Данный лист смотреть совместно с листами 1, 3.
2. За относительную отметку 0,000 принят уровень чистого пола электросталеплавильного цеха, что соответствует абсолютной отметке 30,000
3. Фундаментная плита монолитная ФПМ1 запроектирована из бетона кл. В25 W6 F150

Составление
Взам. инв. №
Подп. и дата
Изд. №

<b>9035.2-КР4.9</b>					
Строительства Рельсоболачного цеха, расположенного на земельном участке с кад. №64-05/120301/162 по адресу: Саратовская обл., Балаковский муниципальный район, с. Быхов Отрог, шоссе Металлургов, 2					
Изм.	Копуч.	Лист	№ док.	Подп.	Дата
		Мараганова			
Разраб.	Участок сборки валков обжимных клетей				Стадия
Проверил	П				Лист
					Листов
					4
					1
Н. контр.	Фундаментная плита монолитная ФПМ3				
Нач. сектора					

Фундаментная плита монолитная ФПМ4

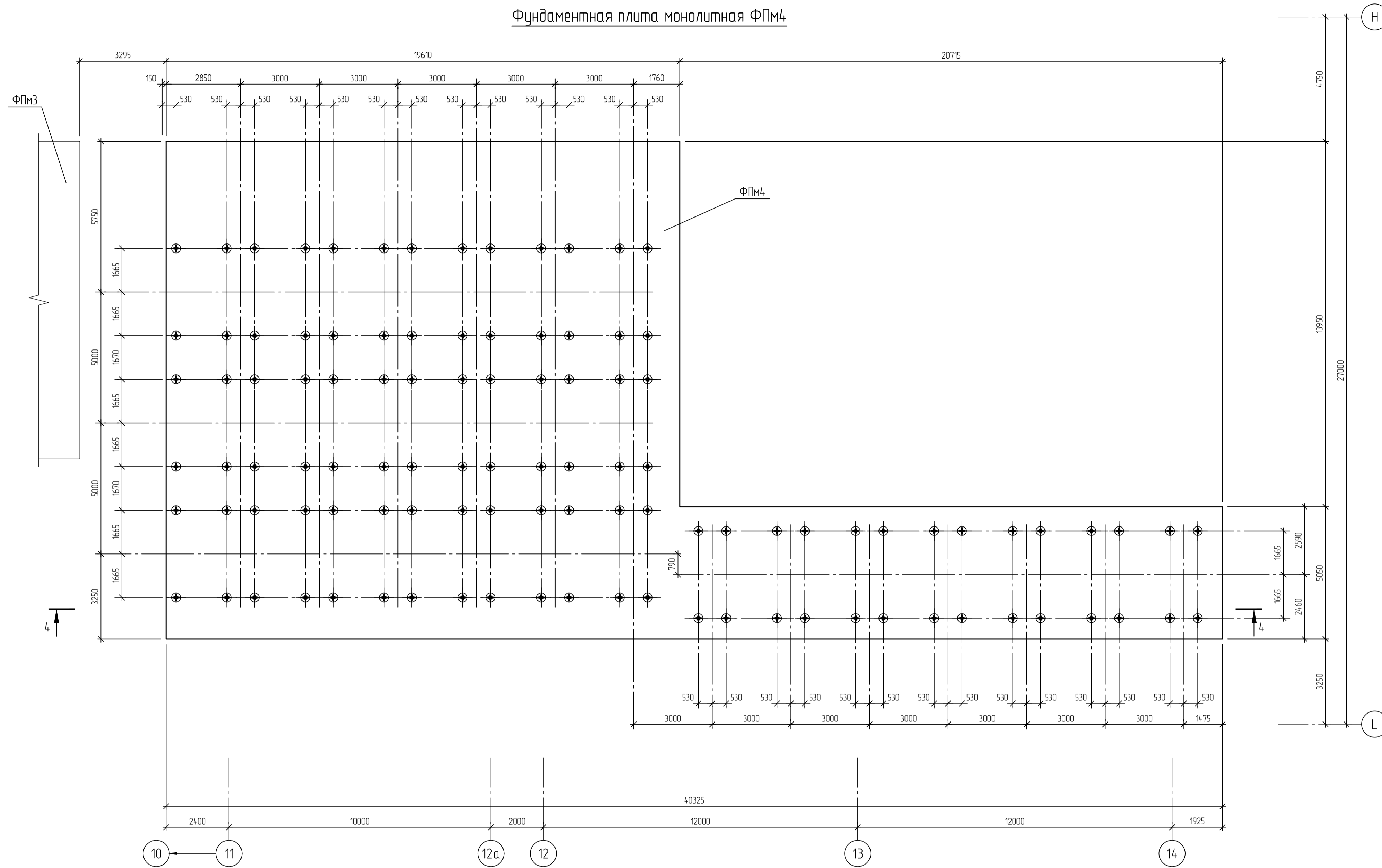

4 - 4

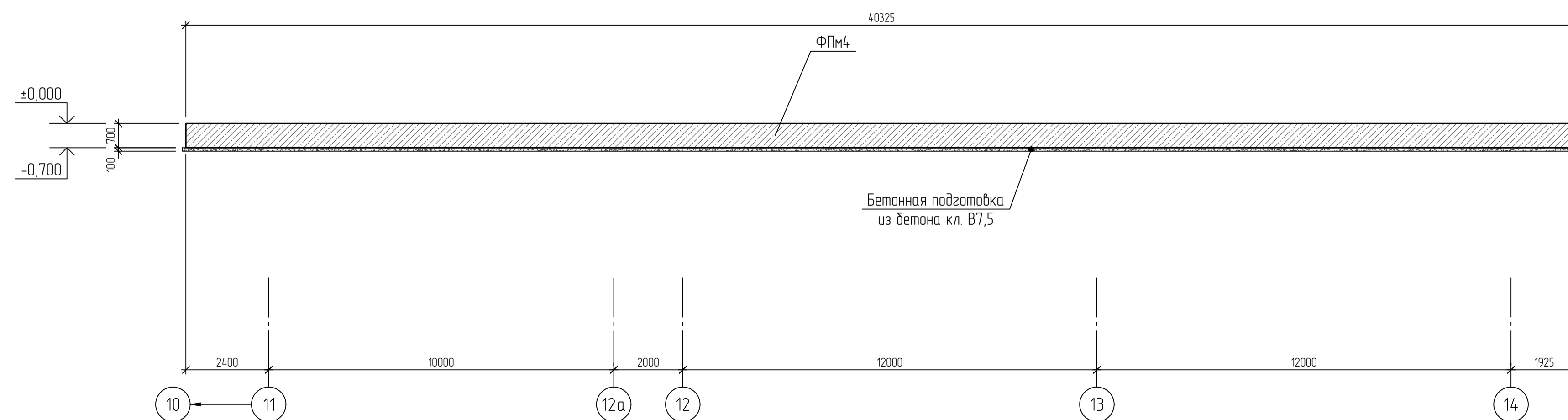

1. Данный лист смотреть совместно с листами 1, 4.
2. За относительную отметку 0,000 принят уровень чистого пола электросталеплавильного цеха, что соответствует абсолютной отметке 30,000.
3. Фундаментная плита монолитная ФПМ4 запроектирована из бетона кл. В25 W6 F150.

						9035.2-КР4.9			
						Строительство Рельсобалочного цеха, расположенного на земельном участке с кадастр. №64-05/120301162 по адресу: Саратовская обл., Балаковский муниципальный район, с/пос. Отрог, шоссе Металлургов, 2			
Изм.	Кач.	Лист	№ док.	Подп.	Дата	Часть сборки балок обжимных клемм	Стация	Лист	Листов
Разр.	Маршанова						П	5	1
Н. контр.						Фундаментная плита монолитная ФПМ4			
Нач. сектора									

Схема расположения фундаментов в осях P-Q/37-44



Геологический разрез II - II

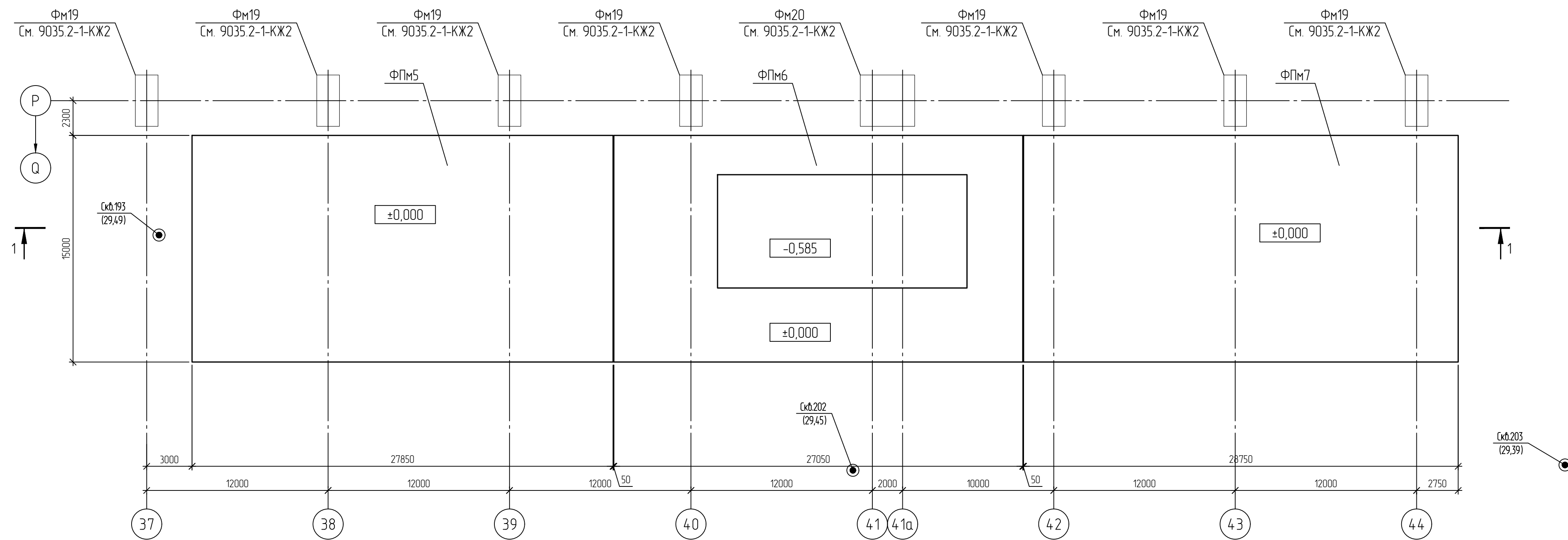
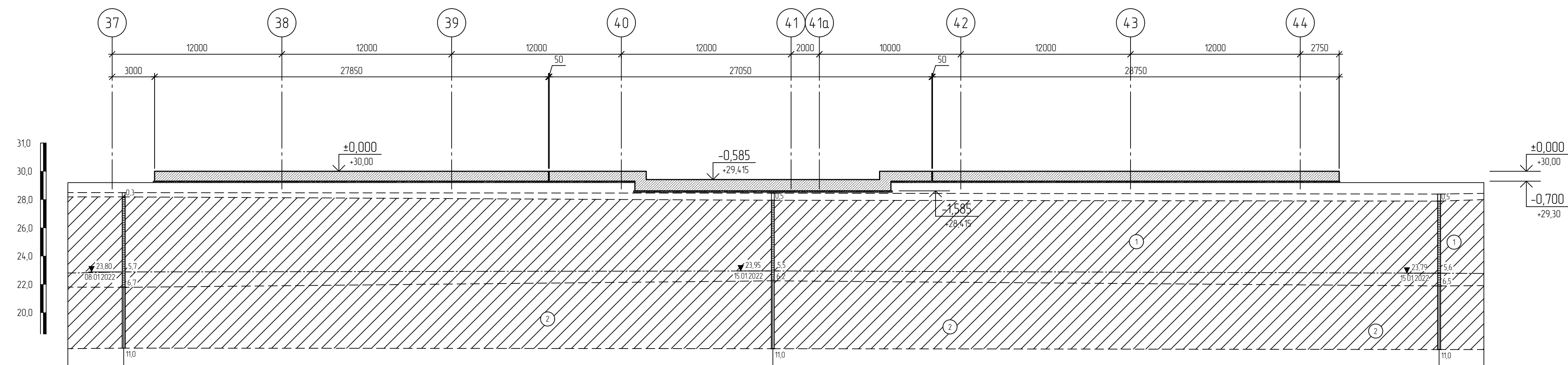

Выд и номер выработки	Скв.193	Скв.202	Скв.203
Абсолютная отметка устья выработки, м	29,49	29,45	29,39

Спецификация к схеме расположения конструкций

Поз	Обозначение	Наименование	Кол	Масса ед, кг	Прим
		Монолитные железобетонные конструкции			
ФПм5	9035.2-КР4.9 л. 7	Фундаментная плита монолитная ФПм5	1		
ФПм6	л. 8	Фундаментная плита монолитная ФПм6	1		
ФПм7	л. 9	Фундаментная плита монолитная ФПм7	1		

1. Данный лист смотреть совместно с листами 7, 8, 9.
2. За относительную отметку 0,000 принят уровень чистого пола электросталеплавильного цеха, что соответствует абсолютной отметке 30,000

						9035.2-КР4.9		
						Строительства Рельсобалочного цеха, расположенного на земельном участке с када №64-05-120301162 по адресу Саратовская обл., Балаковский муниципальный район, с. Быков Отрог, шоссе Металлургов, 2		
Изм	Копч	Лист	№ док	Подп	Дата	Ставля	Лист	Листов
			Мараганова			П	6	1
						Часть цеха плавильного прессы		
						Схема расположения фундаментов в осях P-Q/37-44		
						Формат А1		



Фундаментная плита монолитная ФПМ5

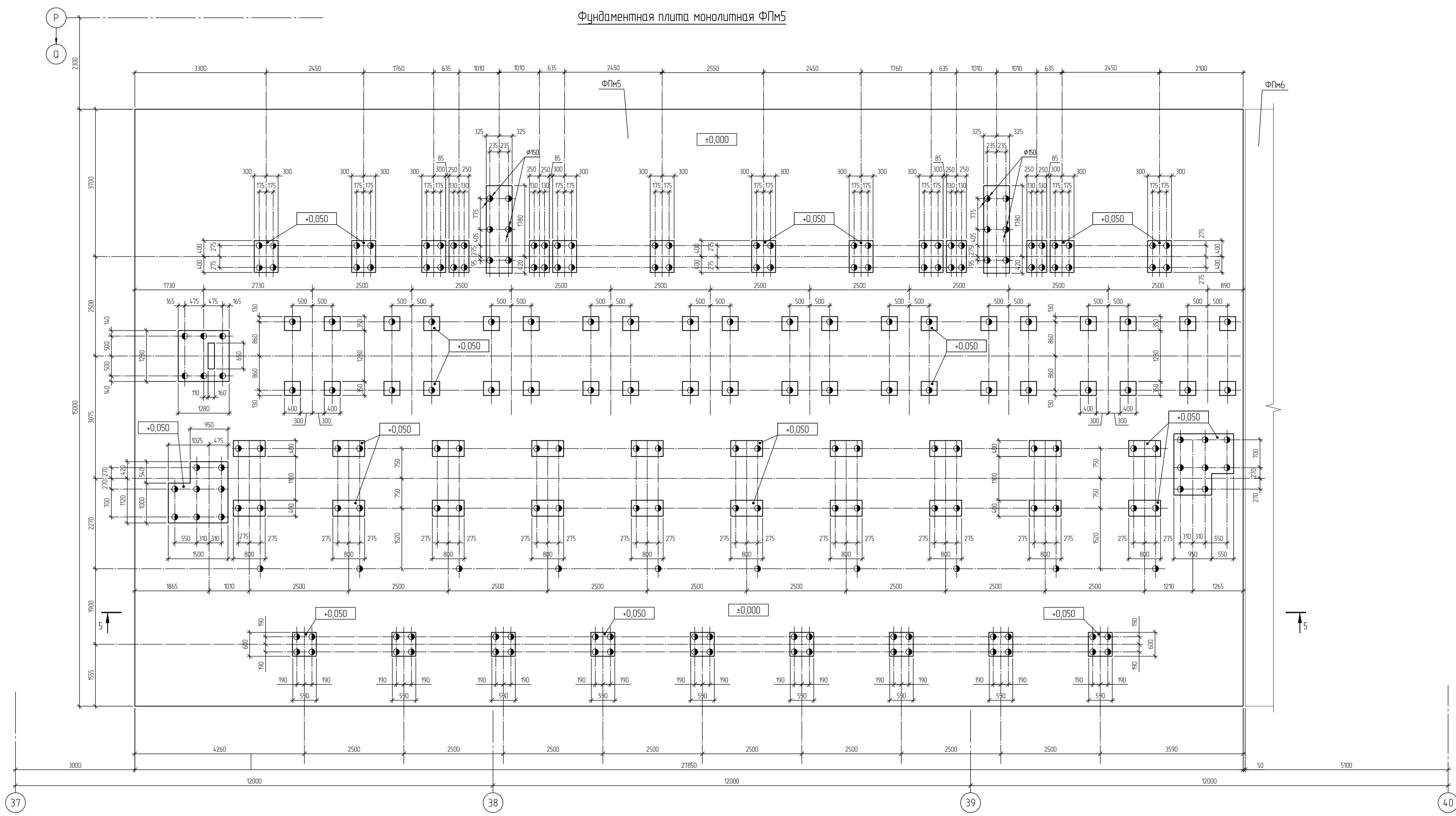

5 - 5

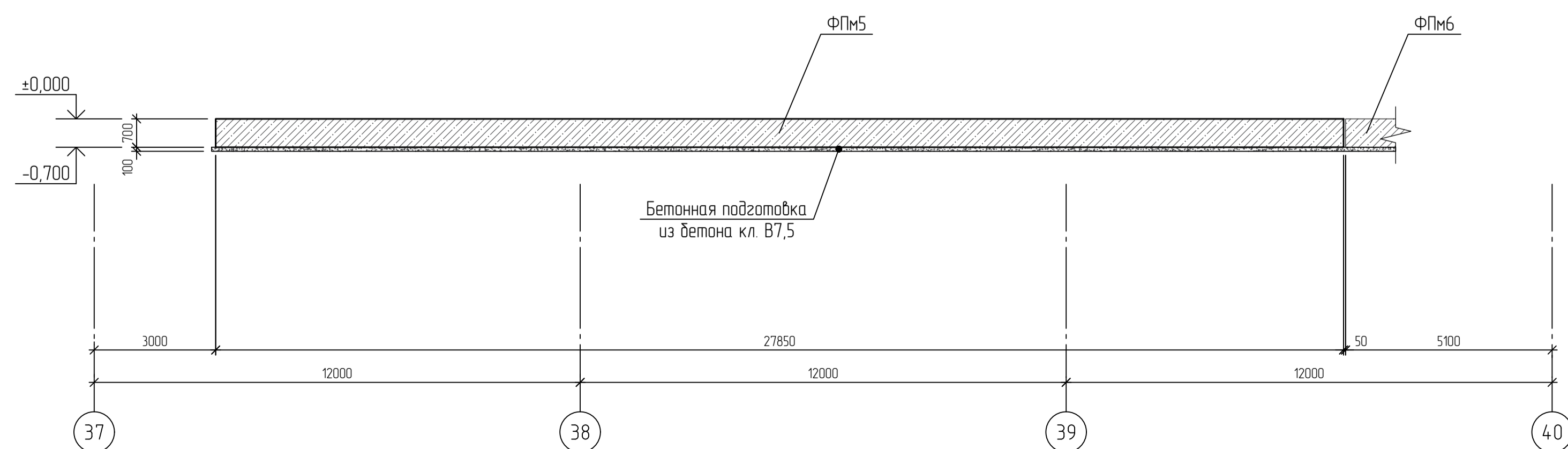

1. Данный лист смотреть совместно с листами 6, 8
2. За относительную отметку 0,000 принят уровень чистого пола электросталеплавильного цеха, что соответствует абсолютной отметке 20,000
3. Фундаментная плита монолитная ФПМ5 - армирована из бетона кл. В25 W6 F150

Изм.		Лист	№ док.	Подп.	Дата	9035 2-КР/4_9 Строительство Рельсовый Цех, расположенного на земельном участке с кадастровым номером 64-05/120301162 по адресу: Саратовская обл., Балаковский муниципальный район, с/пос. Отрог, шоссе Металлургов, 2	Этаж Лист Листов
Изм.	Качч.	Лист	№ док.	Подп.	Дата		
Разработчик: Марканиба Проверил:						Участок плавильного пресса	Фундаментная плита монолитная ФПМ5 
Нач. сектора:						Формат А1	

Фундаментная плита монолитная ФПм6

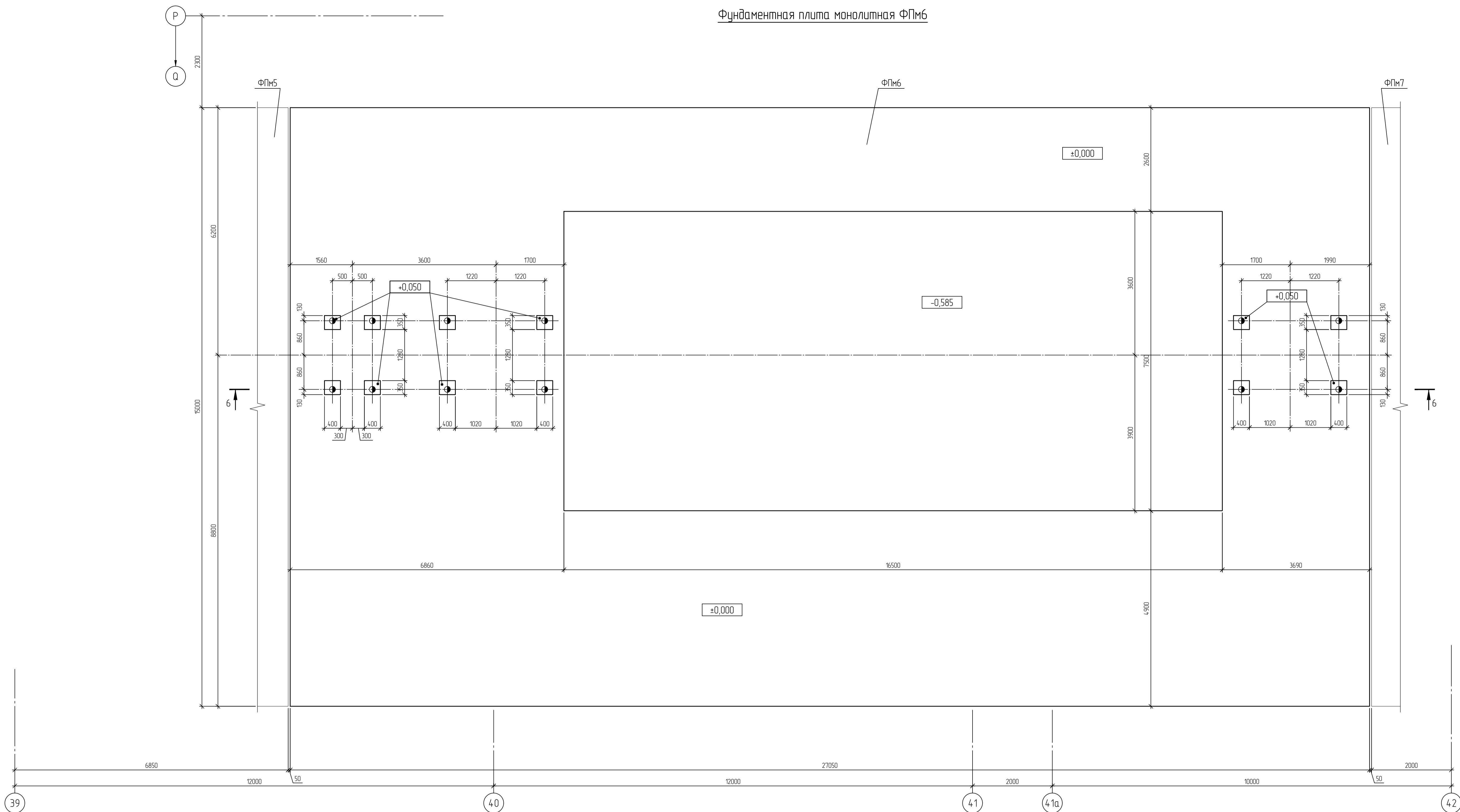

6 - 6

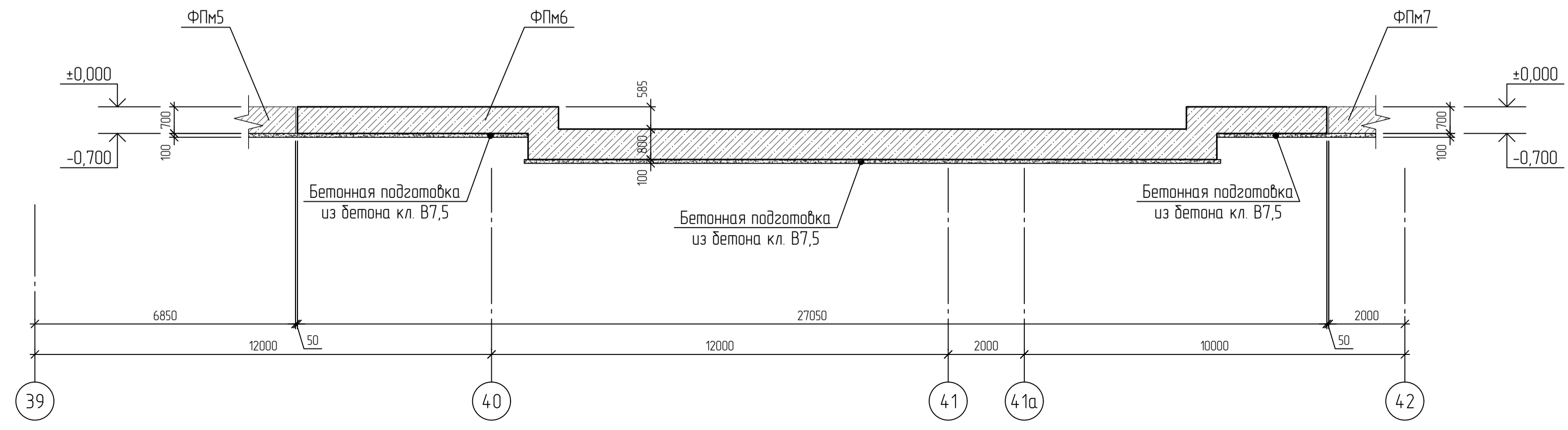

1. Данный лист смотреть совместно с листами 6, 8, 9
2. За относительную отметку 0,000 принят уровень чистого пола электросталеплавильного цеха, что соответствует абсолютной отметке 30,000
3. Фундаментная плита монолитная ФПм1 запроектирована из бетона кл. В25 W6 F150

						<b>9035.2-КР4.9</b>			
						Строительство Рельсвагонного цеха, расположенного на земельном участке с кадастровым номером 120301162 по адресу: Саратовская обл., Балаковский муниципальный район, с/пос. Отрог, шоссе Металлургов, 2			
Изм.	Кач.	Лист	№ док.	Подп.	Дата	Участок плавильного пресса	Стация	Лист	Листов
Разраб.	Марканина						П	8	1
Н. контр. Нач. сектора						Фундаментная плита монолитная ФПм6		<b>ТРИПЛЮС</b> ИНЖИНИРИНГ	

Фундаментная плита монолитная ФПМ7

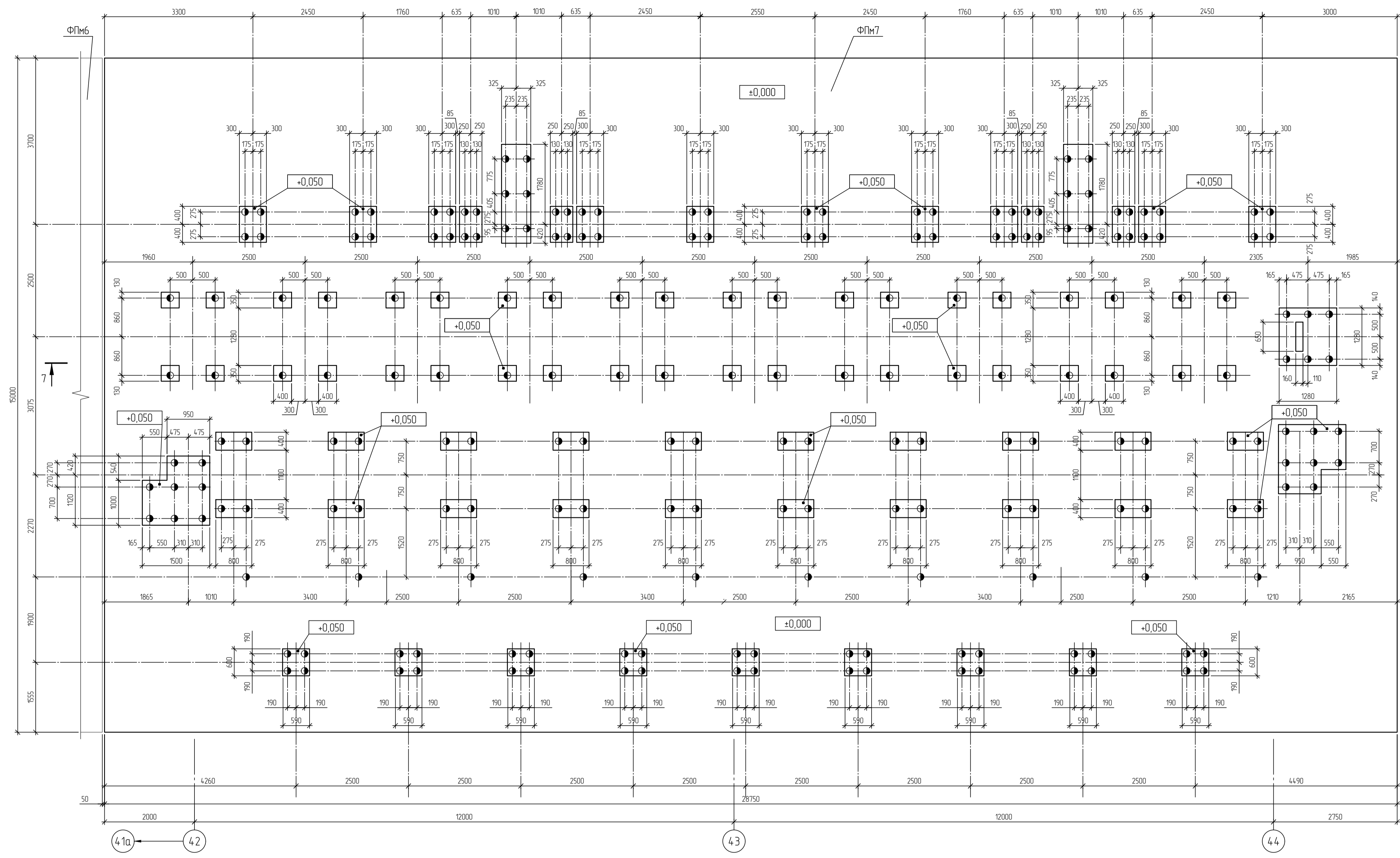

7 - 7

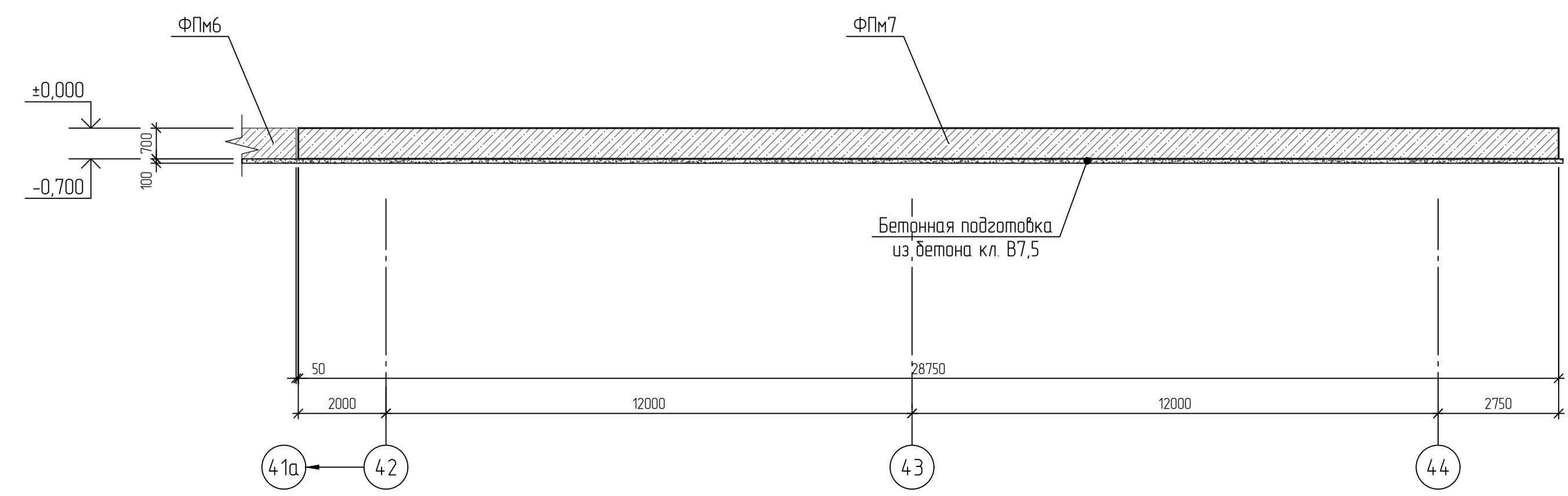

1. Данный лист смотреть совместно с листами 6, 8
2. За относительную отметку 0,000 принят уровень чистого пола электросталеплавильного цеха, что соответствует абсолютной отметке 30,000
3. Фундаментная плита монолитная ФПМ7 запроектирована из бетона кл. В25 W6 F150

						9035.2-КР4.9			
						Строительство Рельсвагонного цеха, расположенного на земельном участке с кадастровым номером 120301162 по адресу: Саратовская обл., Балаковский муниципальный район, с/пос. Отрог, шоссе Металлургов, 2			
Изм.	Кач.	Лист	№ док.	Подп.	Дата	Участок плавильного цеха	Станд.	Лист	Листов
Разр.	Маршанова						П	9	1
Н. контр. Нач. сектора						Фундаментная плита монолитная ФПМ7			

Составление: \_\_\_\_\_  
 Проверка: \_\_\_\_\_  
 Инж. № подл.: \_\_\_\_\_  
 Подп. и дата: \_\_\_\_\_